

Einzigartiger Lackierroboter mit 7 integrierten Achsen

FANUC

GROSSER BEWEGUNGSBEREICH



AUSGEGLICHENE ARMLÄNGE
ermöglicht überall ausgezeichnete Erreichbarkeit



15 KG
Traglast

P-1000iA



Der nächste Schritt in Präzision und Produktivität

- Optimal positionierter Arm für Innen- und Außenlackierung
- Größerer Arbeitsbereich durch Überkopf-Installation
- Effizienteres Lackieren in begrenzten Arbeitsräumen durch 7 Bewegungsachsen
- Durch das hohle Handgelenk wird die innere Verschlauchung erleichtert. Farbwechsel- und Steuerventile können innerhalb des Armes installiert werden. Ergebnis: geringere Schaltzeiten und minimierte Farbwechselverluste
- Lackieren von Wasserbasislacken unter Hochspannung sowie 1K oder 2K Lösematerial
- Die R-30iA Steuerung kann den P-35iA Haubenöffner und den P-20iB Türöffner zusätzlich steuern
- Überwachung der Mechanik und des Applikationsequipments durch FANUC Zero Downtime (als Option verfügbar)

P-1000iA KENNDATEN

ARBEITSBEREICH

Modell		P-1000iA
Typ	Gelenkarmroboter	
Gesteuerte Achsen	7 Achsen (J1, J2, J3, J4, J5, J6, J7)	
Max. Reichweite	2848 mm	
Montage	Wandmontage	
Arbeitsbereich (max. Achsgeschwindigkeit) (Anmerkung 1)	Achse 1	220° (125°/s) 3.84 rad (2.18 rad/s)
	Achse 2	150° (125°/s) 2.62 rad (2.18 rad/s)
	Achse 3	240° (120°/s) 4.19 rad (2.09 rad/s)
	Achse 4	160° (120°/s) 2.79 rad (2.09 rad/s)
	Achse 5	1440° (200°/s) 25.13 rad (3.49 rad/s)
	Achse 6	1440° (200°/s) 25.13 rad (3.49 rad/s)
	Achse 7	1440° (200°/s) 25.13 rad (3.49 rad/s)
Max. Traglast am Handgelenk	10 kg (1500 mm/s, 15 kg (1200 mm/s)	
Max. Traglast Achse 2	15 kg	
Max. Traglast Achse 4	25 kg	
Zulässige Momente am Handgelenk	Achse 5	68 N.m 6.9 kgf.m
	Achse 6	57 N.m 5.8 kgf.m
	Achse 7	7.4 N.m 0.76 kgf.m
Zulässige Trägheit am Handgelenk	Achse 5	3.2 kg.m ² 32.7 kgf.cm.s ²
	Achse 6	2.2 kg.m ² 22.4 kgf.cm.s ²
	Achse 7	0.07 kg.m ² 0.71 kgf.cm.s ²
Antriebsart	Antrieb mit AC Servomotoren	
Wiederholgenauigkeit	± 0.5 mm	
Gewicht (Anmerkung 2)	700 kg	
Einbaubedingungen	Umgebungstemperatur: 0 - 45°C Luftfeuchtigkeit: i.d.R. 75% rel. Feuchte oder weniger (kein Frost oder Tau) Kurzzeitig max. 95% rel. Feuchte oder weniger (innerhalb eines Monats) Vibrationsbeschleunigung: 4,9 m/s ² (0,5 G) oder weniger	

Anmerkung 1) Bei kurzen Bahnen kann die programmierte Maximalgeschwindigkeit eventuell nicht erreicht werden.
Anmerkung 2) Ohne Steuerung.

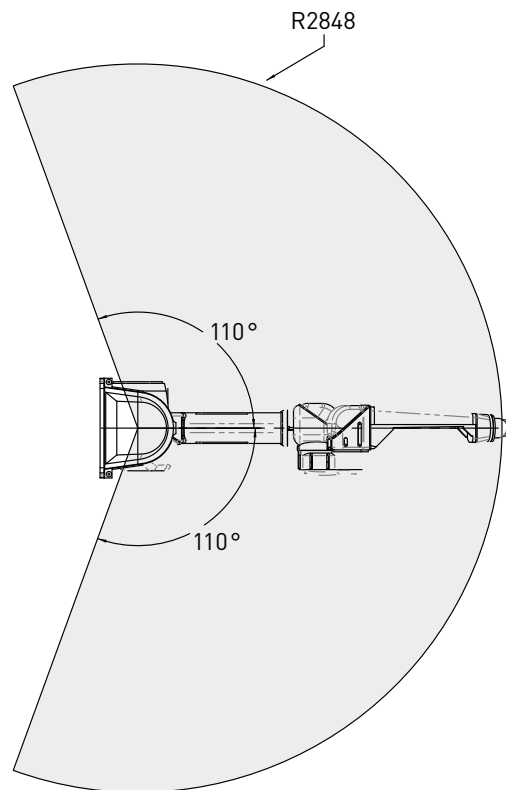

REFERENZPUNKT FÜR ARBEITSBEREICH

